



DIN RAIL 3OUT DIMMER 1-10V

DM03C01KNX

Product and Applications Description

Dimmer used to control lighting circuits via a 1/10V connection, acting upon remote control dimmers or electronic ballasts.

Device is intended to be installed on DIN rail.

The device configuration for commissioning in terms of physical address, group addresses and parameters is done with ETS (Engineering Tool Software) through a download of the Application Program

Application Program

Downloadable from website: www.eelectron.com

Maximum number of group addresses: **254**
This is the maximum number of different group addresses the device is able to memorize.

Maximum number of associations: **255**
This is the maximum number of associations between communication objects and group addresses the device is able to memorize.

Technical Specifications

Power Supply

Power supply from EIB/KNX bus

- Voltage 29V DC
- Current consumption from EIB/KNX < 5mA

Power supply from mains :

- Voltage 230V ~ 50/60 Hz
- Consumption without load 5W

Connections

EIB/KNX: 2 bus terminal bus 0,8mmØ

Loads and power supply :

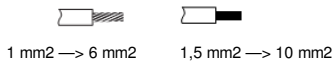

Load type / rated output

	230 V~	Incandescent Lamps	2300W
--	--------	--------------------	-------

	230 V~	Halogen Lamps	2300 W
--	--------	---------------	--------

	12V DC 24V DC	Conventional Transformer	1500 VA
--	------------------	--------------------------	---------

	12V DC 24V DC	Electronic Transformer	1500W
--	------------------	------------------------	-------

	1/10 V	Electronic Ballasts	1000W
--	--------	---------------------	-------

	1/10 V	Electronic Ballasts	50mA MAX
--	--------	---------------------	----------

The efficiency of the transformer has to be taken into account to calculate the max. number of controlled lamps.

Standards

- Protection class IP 30 (according to EN 60529):
- Compliant to EN 60950 and ETSI 301 489-1 and ETSI 301 489-3
- Safety Class II according EN 61140
- EIB / KNX

Environmental specifications

- Operative temperature: 0 °C ÷ + 45 °C
- Storage temperature: -20 °C ÷ + 70 °C
- Relative Humidity: max 90 %

CE Mark

In accordance with the EMC and low voltage guidelines

Physical specifications and Dimensions

- Dimensions 4 DIN modules
- Weight: ca. 300 g.
- Installation: DIN rail (EN 60715)

Terminals, connections and command/visualisation elements

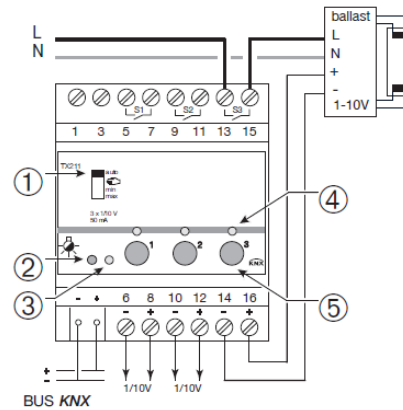

Setting of the minimum and maximum dimming values

These values are set by the output and are independent.

1. Set dimming minimum or maximum value by:

- setting switch **1** at position Manu and using pushbutton **5** of desired channel (a long pressure brings lighting up to the desired setting, a short pressure switches lighting On /Off). Set switch **1** in position min or max according to requirement, or by

- setting switch **1** at position Auto and using a communication pushbutton connected to the selected output to get the desired value (Set configuration beforehand via ETS).

2. Memorize the chosen value by holding the pushbutton **5** of the desired output for more than 3 seconds. Storage of value is confirmed by a double flashing of the LED **4** associated to the output.

Note 1: If dimmer minimal or maximum value is set out of limits, LED 4 associated with the channel will flicker after BP 5 of the desired channel is released.

Note 2: These limits can also be programmed directly via interface ETS.

Mounting and Wiring hints

While switch **1** is in menu position, BP **5** can be used to control the connected load for on/off or dimming position. LED **4** displays the state of the channel: switched on = the channel is currently in use. While switch **1** is in auto position, BP **5** is inactive. LED **4** indicates the state of the channel. LED **3** switches on and displays the presence of the bus after pressing BP **2**. While switch **1** is in auto position, one LED **4** flickers and signals loading of wrong application software. Physical addressing is done by using BP **2** and signalled by LED **3** switch-on.

Device is intended to be used indoor in dry places.

IMPORTANT

- This device must be installed only by a qualified electrician.
- Install in conformity to SELV installation rules.
- The applicable safety and accident prevention regulations must be observed.
- The device must not be opened. Any faulty devices should be returned to manufacturer.
- For planning and construction of electric installations, the relevant guidelines, regulations and standards of the respective country are to be considered.

For further information please visit www.eelectron.com



MODULO DIN 3OUT DIMMER 1-10V

DM03C01KNX

Descrizione sintetica del prodotto e suo funzionamento

I piloti di variazione DM03C01KNX permettono la variazione di circuiti di illuminazione tramite un collegamento 1/10V. In questo modo, permettono di far variare dei televisori o dei ballast elettronici.

Il dispositivo è dotato di opportuna interfaccia di comunicazione con il bus KNX.

Programma applicativo

Scaricabile dal sito www.eelectron.com

Numero massimo indirizzi di gruppo: **254**
Corrisponde al numero massimo di indirizzi di gruppo diversi che il dispositivo è in grado di memorizzare.

Numero massimo associazioni: **255**
Corrisponde al numero massimo di associazioni tra oggetti di comunicazione e indirizzi di gruppo che il dispositivo può memorizzare.

Dati tecnici

Alimentazione

Alimentazione dal bus EIB/KNX

- Tensione 29VDC
- Corrente assorbita EIB/KNX < 5mA

Alimentazione da rete:

- Tensione 230V ~ 50/60 Hz
- Consumo a vuoto 5W

Collegamenti

EIB/KNX: 2 Terminali di connessione bus da 0,8mmØ
Per collegamento dei carichi e dell'alimentazione usare cavo elettrico con sezione da 0,75 mm² fino a 2,5 mm²

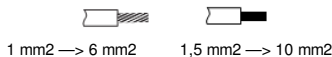

Tipo di carico / potenze massime ammissibili

	230 V~	Lampade a Incandescenza	2300W
--	--------	-------------------------	-------

	230 V~	Lampade Alogene	2300 W
--	--------	-----------------	--------

	12V DC 24V DC	Trasformatore Ferromagnetico	1500 VA
--	------------------	------------------------------	---------

	12V DC 24V DC	Trasformatore Elettronico	1500W
--	------------------	---------------------------	-------

	1/10 V	Ballasts Elettronici	1000W
--	--------	----------------------	-------

	1/10 V	Ballasts Elettronici	50mA MAX
--	--------	----------------------	----------

Occorre considerare il rendimento dei trasformatori per calcolare il numero massimo di lampade.

Nome

- Grado di protezione (secondo EN 60529): IP 30
- Soddisfa EN 60950 e ETSI 301 489-1 e ETSI 301 489-3
- Classe di protezione: II secondo la EN 61140

Condizioni di impiego

- Temperatura di funzionamento 0°C ÷ + 45 °C
- Temperatura di stoccaggio -20°C ÷ + 70 °C
- Umidità relativa: max 90 %

Omologazione

Omologato EIB/KNX

Marcatura CE

Conformemente alla direttiva CE (edilizia abitativa e industriale), direttiva sulla bassa tensione

Dati meccanici

- Ingombro 4 moduli DIN
- Peso: ca. 300 g.

Posizione indicatori ed elementi di comando

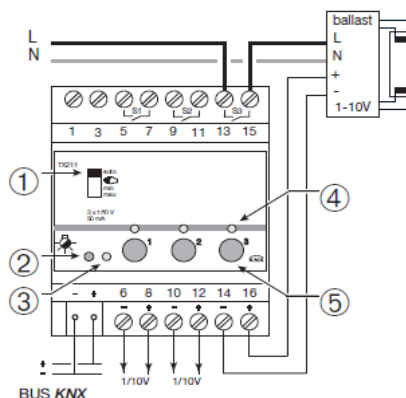

Configurazione dei limiti minimi e massimi di variazione

È possibile regolare il valore minimo o massimo della variazione:

1. Regolare il valore minimo o massimo di variazione:
- spostando il commutatore **1** in posizione manuale e utilizzando il pulsante **5** della traccia desiderata (una pressione lunga consente di variare l'illuminazione fino al valore desiderato; una pressione breve attiva o disattiva l'illuminazione). Mettere il commutatore **1**, a seconda dei casi, in posizione min o max, oppure

- spostando il commutatore **1** in posizione automatica e utilizzando un pulsante comunicante collegato all'uscita selezionata per la regolazione del valore desiderato

2. Memorizzare il valore regolato tramite pressione prolungata (superiore a 3 secondi) sul pulsante **5** della via desiderata. La memorizzazione è confermata da un doppio lampeggiamento del LED **4** associato alla via.

Nota 1: Se il valore della regolazione dei valori minimi o massimi di variazione è fuori limite, il LED **4** associato al percorso lampeggia dopo il rilascio del pulsante **5** del percorso desiderato.

Nota 2: Questi valori possono anche essere programmati direttamente tramite ETS

Test e messa in funzione

In posizione menu del commutatore **1**, il pulsante **5** permette di comandare il funzionamento / l'arresto o la variazione della carica collegata. Il LED **4** indica lo stato del percorso: acceso = percorso al momento utilizzato. In posizione auto del commutatore **1**, il pulsante **5** è inattivo. Il LED **4** indica lo stato del percorso. La presenza del bus è segnalata dall'accensione del LED **3** dopo avere premuto il pulsante **2**. Il lampeggio del LED **4** in posizione auto del commutatore **1** segnala che è stato caricato un software applicativo inadatto. L'indirizzamento fisico avviene tramite il pulsante **2** ed è segnalato con l'accensione del LED **3**.

Avvertenze per l'installazione

L'apparecchio deve essere impiegato per installazione in ambienti chiusi e asciutti.

IMPORTANTE

- L'apparecchio deve essere installato e messo in servizio da un installatore abilitato.
- Devono essere osservate le norme in vigore in materia di sicurezza e prevenzione antinfortunistica.
- Installare il prodotto senza compromettere la sicurezza SELV del BUS
- L'apparecchio non deve essere aperto. Eventuali apparecchi difettosi devono essere fatti pervenire alla sede competente.

Per ulteriori informazioni visitate: www.eelectron.com

eelectron spa
Via Magenta 77/22
I-20017 Rho (MI) - Italia
Email: info@eelectron.com
Web: www.eelectron.com

